

**Gutachten 366-0103-18-LORD/N12\_1K  
zur Erteilung eines Nachtrags zur ABE 51515**

**ANLAGE: 5**  
Hersteller: CMS Automotive Trading GmbH

Radtyp: C23 808  
Stand: 11.07.2023



**Fahrzeughersteller : Bayerische Motorenwerke AG, BMW, BMW AG**

**Raddaten:**

Radgröße nach Norm : 8 J X 18 H2 Einpreßtiefe (mm) : 30  
Lochkreis (mm)/Lochzahl : 112/5 Zentrierart : Mittenzentrierung

**Technische Daten, Kurzfassung**

| Ausführung     | Ausführungsbezeichnung |                               | Mittlenoch<br>in mm | Zentrierung-<br>werkstoff | zul.<br>Rad-<br>last<br>in kg | zul.<br>Abroll-<br>umf.<br>in mm | gültig<br>ab<br>Fertig-<br>datum |
|----------------|------------------------|-------------------------------|---------------------|---------------------------|-------------------------------|----------------------------------|----------------------------------|
|                | Kennzeichnung<br>Rad   | Kennzeichnung<br>Zentrierring |                     |                           |                               |                                  |                                  |
| C23 808 30 98S | CMS 1023 2             | ohne                          | 66,5                |                           | 730                           | 2300                             | 02/18                            |
| C23 808 30 98S | CMS 1023 2             | ohne                          | 66,5                |                           | 800                           | 2400                             | 12/20                            |

Im Fahrzeug vorgeschriebene Fahrzeugsysteme, z. B. Reifendruckkontrollsysteme, müssen nach Anbau der Sonderräder funktionsfähig bleiben.

Der Fahrzeughalter muss auf die Kontrolle des Anzugsmoments der Befestigungsmittel nach einer Wegstrecke von 50km hingewiesen werden.

**Die Radausführung ist teilweise nur an der Vorderachse zu montieren.**

**In diesem Fall ist sie zu kombinieren mit:**

Radtyp: **C23 908** KBA: Lochkreis: **5x112** ET: **44**

**Zu beachten sind im Besonderen bei den Reifen die Kombinationsauflagen KCSB**

§22 51515\*12, Korrr. 01

**Gutachten 366-0103-18-LORD/N12\_1K  
zur Erteilung eines Nachtrags zur ABE 51515**



**ANLAGE: 5**  
Hersteller: CMS Automotive Trading GmbH

Radtyp: C23 808  
Stand: 11.07.2023

**Verwendungsbereich/Fz-Hersteller : Bayerische Motorenwerke AG, BMW, BMW AG**

**Die Radausführung ist teilweise nur an der Vorderachse zu montieren.  
In diesem Fall ist sie zu kombinieren mit:**

Radtyp: **C23 908** KBA: Lochkreis: **5x112** ET: **44**

**Zu beachten sind im Besonderen bei den Reifen die Kombinationsauflagen KCSB**

Befestigungsteile : Kegelbundschrauben M14x1,25, Schaftl. 27 mm, Kegelw. 60 Grad

Zubehör : m. Serienbefestigungsmitteln;

Anzugsmoment der Befestigungsteile : 140 Nm

Verkaufsbezeichnung: **BMW X REIHE**

| Fahrzeugtyp   | Betriebserlaubnis    | kW      | Reifen        | Auflagen zu Reifen                        | Auflagen   |
|---------------|----------------------|---------|---------------|---|--|
| F2X           | e1*2007/46*1824*..   | 85-225  | 225/50R18 95  | 11A; 24J; 244; 26B;<br>26J; 27B; 27H      | BMW X2 (F39);<br>10B; 11B; 11G; 11H;<br>12A; 51A; 71C; 71K;<br>721; 725; 73C; 74D;<br>760  |
|               |                      |         | 235/45R18 94  | 11A; 24J; 244; 26B;<br>26J; 27B; 27H      |  |
|               |                      |         | 235/50R18 97  | 11A; 24C; 244; 247;<br>26B; 26J; 27B; 27F |  |
|               |                      |         | 245/45R18 96  | 11A; 24J; 244; 26B;<br>26J; 27B; 27H      |  |
|               |                      |         | 255/45R18 99  | 11A; 24C; 244; 247;<br>26B; 26J; 27B; 27F |  |
| G4X           | e1*2007/46*1881*..   | 120-210 | 225/60R18 104 | 124                                       | inkl. Hybrid;<br>10B; 11B; 11G; 11H;<br>51A; 71C; 71K; 721;<br>725; 73C; 74D; 75I;<br>760  |
|               |                      |         | 235/55R18 104 | 12A                                       |  |
|               |                      |         | 235/60R18 103 | 12A                                       |  |
|               |                      |         | 245/55R18 103 | 12A                                       |  |
|               |                      |         | 255/50R18 102 | 11A; 12A; 26P                             |  |
| 255/55R18 105 | 11A; 12A; 26P        |         |               |   |  |
| U1X           | e1*2018/858*00153*.. | 100-150 | 225/50R18 99W | 11A; 242; 244; 245;<br>26B; 27B           | Allradantrieb;<br>Frontantrieb; nicht<br>Elektro; inkl. Hybrid;<br>10B; 11B; 11G; 11H;<br>12A; 51A; 71C; 71K;<br>721; 725; 73C; 74D;<br>760; DEG |
|               |                      |         | 225/55R18 98  | 11A; 242; 244; 245;<br>26B; 27B           |  |
|               |                      |         | 235/50R18 97  | 11A; 24C; 244; 247;<br>26B; 27B           |  |
|               |                      |         | 245/50R18 100 | 11A; 24C; 244; 247;<br>26B; 27B           |  |
|               |                      |         | 255/45R18 99  | 11A; 24C; 244; 247;<br>26B; 27B           |  |
| U1X           | e1*2018/858*00153*.. | 68-104  | 225/50R18 99W | 11A; 242; 244; 245;<br>26B; 27B           | Allradantrieb;<br>Frontantrieb; Elektro;<br>10B; 11B; 11G; 11H;<br>12A; 51A; 71C; 71K;<br>721; 725; 73C; 74D;<br>760; DEG                        |
|               |                      |         | 225/55R18 102 | 11A; 242; 244; 245;<br>26B; 27B           |  |
|               |                      |         | 235/50R18 101 | 11A; 24C; 244; 247;<br>26B; 27B           |  |
|               |                      |         | 245/50R18 100 | 11A; 24C; 244; 247;<br>26B; 27B           |  |
|               |                      |         | 255/45R18 99  | 11A; 24C; 244; 247;<br>26B; 27B           |  |

§22 51515\*12, Korr. 01

**Gutachten 366-0103-18-LORD/N12\_1K  
zur Erteilung eines Nachtrags zur ABE 51515**



**ANLAGE: 5**  
Hersteller: CMS Automotive Trading GmbH

Radtyp: C23 808  
Stand: 11.07.2023

Verkaufsbezeichnung: **BMW X-REIHE**

| Fahrzeugtyp | Betriebserlaubnis  | kW        | Reifen        | Auflagen zu Reifen              | Auflagen   |
|-------------|--------------------|-----------|---------------|---------------------------------|--|
| G3X         | e1*2007/46*1797*.. | 100 - 210 | 225/60R18 104 | 122                             | Allradantrieb;<br>Heckantrieb; Adaptive<br>BMW M Fahrwerk;<br>BMW<br>Standard Fahrwerk;<br>inkl. Hybrid;<br>10B; 11B; 11G; 11H;<br>51A; 71C; 71K; 721;<br>725; 73C; 74D; 75I;<br>76O |
|             |                    |           | 235/55R18 104 | 12A                             |  |
|             |                    |           | 235/60R18 103 | 12A                             |  |
|             |                    |           | 245/55R18 103 | 11A; 12A; 248                   |  |
|             |                    |           | 255/50R18 102 | 11A; 12A; 245; 248;<br>26P; 27I |  |
|             |                    |           | 255/55R18 105 | 11A; 12A; 245; 248;<br>26P; 27I |  |

Verkaufsbezeichnung: **BMW 1ER REIHE**

| Fahrzeugtyp | Betriebserlaubnis  | kW       | Reifen       | Auflagen zu Reifen                   | Auflagen  |
|-------------|--------------------|----------|--------------|--------------------------------------|---|
| F1H         | e1*2007/46*2018*.. | 80 - 225 | 215/45R18 93 | 11A; 24J; 244; 247;<br>26B; 27H      | Schräghecklimousine;<br>Allradantrieb;<br>Frontantrieb;<br>10B; 11B; 11G; 11H;<br>12A; 51A; 71C; 71K;<br>721; 725; 73C; 74D;<br>76O |
|             |                    |          | 225/40R18 91 | 11A; 24C; 244; 247;<br>26B; 26N; 27F |   |
|             |                    |          | 235/35R18 90 | 11A; 24C; 24D; 26B;<br>26N; 27F      |   |
|             |                    |          | 235/40R18 91 | 11A; 24C; 24D; 26B;<br>26N; 27F      |   |

Verkaufsbezeichnung: **BMW 2ER REIHE**

| Fahrzeugtyp | Betriebserlaubnis    | kW        | Reifen        | Auflagen zu Reifen                   | Auflagen  |
|-------------|----------------------|-----------|---------------|--------------------------------------|---|
| F2GC        | e1*2007/46*2064*..   | 85 - 225  | 225/40R18 91  | 11A; 24C; 244; 247;<br>26B; 26J; 27F | 10B; 11B; 11G; 11H;<br>12A; 51A; 71C; 71K;<br>721; 725; 73C; 74D;<br>76O  |
|             |                      |           | 235/35R18 90  | 11A; 24C; 24D; 26B;<br>26J; 27F      |   |
|             |                      |           | 235/40R18 91  | 11A; 24C; 24D; 26B;<br>26J; 27F      |   |
|             |                      |           | 245/35R18 92  | 11A; 24C; 24D; 26B;<br>26J; 27F      |   |
|             |                      |           | 245/40R18 93  | 11A; 24C; 24D; 26B;<br>26J; 27F      |   |
| G2C         | e1*2018/858*00123*.. | 115 - 180 | 235/40R18 91  | PCC; 57E                             | Allradantrieb;<br>Heckantrieb; inkl.<br>Hybrid;<br>10B; 11B; 11G; 11H;<br>12A; 51A; 71C; 71K;<br>721; 725; 73C; 74D;<br>76A; 76O; 97K |
|             |                      |           | 235/45R18 94  | YAR; YAS; YDA; 57E                   |   |
|             |                      | 115 - 275 | 235/40R18 M+S | PCC; 52J; 57E                        |   |
|             |                      |           | 235/45R18 M+S | YAR; YAS; YDA; 52J;<br>57E           |   |
| G2C         | e1*2018/858*00123*.. | 115 - 180 | 235/40R18 91  | 12I; 5GG                             | Allradantrieb;<br>Heckantrieb; inkl.<br>Hybrid;<br>10B; 11B; 11G; 11H;<br>51A; 71C; 71K; 721;<br>725; 73C; 74D; 76O                   |
|             |                      |           | 235/45R18 94  | 12A                                  |   |
|             |                      | 115 - 275 | 235/40R18 M+S | 12I; 52J                             |   |
|             |                      |           | 235/45R18 M+S | 12A; 52J                             |   |

§22 51515\*12, Korr. 01

**Gutachten 366-0103-18-LORD/N12\_1K  
zur Erteilung eines Nachtrags zur ABE 51515**



**ANLAGE: 5**  
Hersteller: CMS Automotive Trading GmbH

Radtyp: C23 808  
Stand: 11.07.2023

Verkaufsbezeichnung: **BMW 2ER REIHE**

| Fahrzeugtyp | Betriebserlaubnis    | kW       | Reifen        | Auflagen zu Reifen                   | Auflagen   |
|-------------|----------------------|----------|---------------|--------------------------------------|--|
| U2AT        | e1*2018/858*00117*.. | 90 - 150 | 225/45R18 95  | 11A; 24J; 248; 26B;<br>26N; 27H; 5HR | Allradantrieb;<br>Frontantrieb; inkl.<br><br>Hybrid;<br>10B; 11B; 11G; 11H;<br>12A; 51A; 71C; 71K;<br>721; 725; 73C; 74D;<br>76O |
|             |                      |          | 225/50R18 99W | 11A; 24C; 244; 247;<br>26B; 26J; 27F |  |
|             |                      |          | 235/45R18 98  | 11A; 24C; 244; 26B;<br>26N; 27F      |  |
|             |                      |          | 245/45R18 96  | 11A; 24C; 244; 247;<br>26B; 26J; 27F |  |
|             |                      |          | 255/45R18 99  | 11A; 24C; 244; 247;<br>26B; 26J; 27F |  |

Verkaufsbezeichnung: **BMW 3ER REIHE**

| Fahrzeugtyp | Betriebserlaubnis  | kW       | Reifen       | Auflagen zu Reifen | Auflagen   |
|-------------|--------------------|----------|--------------|--------------------|--|
| G3K         | e1*2007/46*2017*.. | 85 - 275 | 225/45R18 95 | 5HR                | Allradantrieb;<br>Heckantrieb;<br>10B; 11B; 11G; 11H;<br>12A; 51A; 71C; 71K;<br>721; 725; 73C; 74D;<br>76O |
|             |                    |          | 235/40R18 95 | 5HR                |  |
|             |                    |          | 245/40R18 97 | 11A; 248; 5IM      |  |
| G3L         | e1*2007/46*1947*.. | 85 - 275 | 225/45R18 95 |                    | 10B; 11B; 11G; 11H;<br>12A; 51A; 71C; 71K;<br>721; 725; 73C; 74D;<br>76O                                   |
|             |                    |          | 235/40R18 95 |                    |  |
|             |                    |          | 245/40R18 93 | 11A; 248           |  |

Verkaufsbezeichnung: **BMW 4ER REIHE**

| Fahrzeugtyp | Betriebserlaubnis    | kW        | Reifen        | Auflagen zu Reifen | Auflagen  |
|-------------|----------------------|-----------|---------------|--------------------|---|
| G3C         | e1*2007/46*2126*..   | 120 - 275 | 225/45R18 95  | 5HR                | Cabrio; Coupe; inkl.<br>Hybrid;<br>10B; 11B; 11G; 11H;<br>12A; 51A; 71C; 71K;<br>721; 725; 73C; 74D;<br>76O   |
|             |                      |           | 235/45R18 97  | 11A; 248           |   |
|             |                      |           | 245/40R18 97  | 11A; 248           |   |
| G4C         | e1*2018/858*00122*.. | 120 - 180 | 235/45R18 97  | 12N                | nicht BMW i4; nicht<br>BMW i4 M50;<br>10B; 11B; 11G; 11H;<br>51A; 71C; 71K; 721;<br>725; 73C; 74D; 76O  |
|             |                      | 120 - 275 | 245/45R18 100 | 12N                |   |
|             |                      |           | 255/45R18 99  | 11A; 12A; 248      |   |
| G4C         | e1*2018/858*00122*.. | 125       | 245/45R18 M+S | 12N; 52J           | BMW i4 M50; Ohne<br>Radhausverbreiter.<br>Serie; Allradantrieb;<br>Elektro;<br>10B; 11B; 11G; 11H;<br>51A; 71C; 71K; 721;<br>725; 73C; 74D; 75I;<br>76O |
|             |                      |           | 255/45R18 M+S | 11A; 12A; 248; 52J |   |
| G4C         | e1*2018/858*00122*.. | 80 - 105  | 245/45R18 100 | 12N; 5KA           | BMW i4; Heckantrieb;<br>Elektro;<br>10B; 11B; 11G; 11H;<br>51A; 71C; 71K; 721;<br>725; 73C; 74D; 75I;<br>76O  |
|             |                      |           | 255/45R18 103 | 11A; 12A; 248      |   |

§22 51515\*12, Korrr. 01

**Gutachten 366-0103-18-LORD/N12\_1K  
zur Erteilung eines Nachtrags zur ABE 51515**



**ANLAGE: 5**  
Hersteller: CMS Automotive Trading GmbH

Radtyp: C23 808  
Stand: 11.07.2023

Seite: 5 von 21

Verkaufsbezeichnung: **BMW 4ER REIHE**

| Fahrzeugtyp | Betriebserlaubnis    | kW  | Reifen        | Auflagen zu Reifen | Auflagen  |
|-------------|----------------------|-----|---------------|--------------------|---|
| G4C         | e1*2018/858*00122*.. | 125 | 245/45R18 M+S | 12N; 52J           | BMW i4 M50; Mit Radhausverbreiterung Serie; Allradantrieb; Elektro; 10B; 11B; 11G; 11H; 51A; 71C; 71K; 721; 725; 73C; 74D; 75I; 76O |
|             |                      |     | 255/45R18 M+S | 12A; 52J           |   |

Verkaufsbezeichnung: **BMW 5ER REIHE**

| Fahrzeugtyp | Betriebserlaubnis  | kW       | Reifen            | Auflagen zu Reifen    | Auflagen  |
|-------------|--------------------|----------|-------------------|-----------------------|---|
| G5K         | e1*2007/46*1750*.. | 100 -294 | 235/50R18 97Y     | 11A; 12A; 26P         | nicht 530e/530e xDrive; Kombilimousine; Allradantrieb; Heckantrieb; 10B; 11B; 11G; 11H; 51A; 71C; 71K; 721; 725; 73C; 74D; 75I; 76O |
|             |                    |          | 245/45R18 100W    | GA9; 12R; <b>KCSB</b> |   |
|             |                    |          | 255/45R18 99W     | 11A; 12A; 26P         |   |
| G5K         | e1*2007/46*1750*.. | 120 -135 | 245/45R18 100W    | 12T                   | nur 530e/530e xDrive; Kombilimousine; Allradantrieb; Heckantrieb; 10B; 11B; 11G; 11H; 51A; 71C; 71K; 721; 725; 73C; 74D; 75I; 76O   |
|             |                    |          | 255/45R18 99W     | 11A; 12A; 26P         |   |
| G5L         | e1*2007/46*1688*.. | 100 -340 | 235/50R18 97Y     | 11A; 12A; 26P         | Limousine; Allradantrieb; Heckantrieb; 10B; 11B; 11G; 11H; 51A; 71C; 71K; 721; 725; 73C; 74D; 75I; 76O                              |
|             |                    |          | 245/45R18 100W    | GA9; 12R; <b>KCSB</b> |   |
|             |                    |          | 255/45R18 99W     | 11A; 12A; 26P         |   |
|             |                    | 100 -390 | 245/45R18 100 M+S | 12R; <b>KCSB</b>      | 10B; 11B; 11G; 11H; 51A; 71C; 71K; 721; 725; 73C; 74D; 75I; 76O   |
|             |                    |          | 255/45R18 99 M+S  | 11A; 12A; 26P         |   |

Verkaufsbezeichnung: **BMW 6ER REIHE**

| Fahrzeugtyp | Betriebserlaubnis  | kW       | Reifen        | Auflagen zu Reifen | Auflagen  |
|-------------|--------------------|----------|---------------|--------------------|---|
| G6GT        | e1*2007/46*1791*.. | 120 -265 | 235/50R18 101 | 12O                | Allradantrieb; Heckantrieb; 10B; 11B; 11G; 11H; 51A; 71C; 71K; 721; 725; 73C; 74D; 76O; 98D |
|             |                    |          | 245/50R18     | 12T; 51G           |   |
|             |                    |          | 255/45R18 99  | 12A                |   |

**Gutachten 366-0103-18-LORD/N12\_1K  
zur Erteilung eines Nachtrags zur ABE 51515**



**ANLAGE: 5**  
Hersteller: CMS Automotive Trading GmbH

Radtyp: C23 808  
Stand: 11.07.2023

Seite: 6 von 21

Verkaufsbezeichnung: **BMW 7ER REIHE**

| Fahrzeugtyp | Betriebserlaubnis  | kW       | Reifen    | Auflagen zu Reifen | Auflagen  |
|-------------|--------------------|----------|-----------|--------------------|---|
| 7L          | e1*2007/46*0276*.. | 155 -330 | 245/50R18 | 12O; 51G           | ab<br>e1*2007/46*0276*10;<br>Allradantrieb;<br>Heckantrieb;<br>10B; 11B; 11G; 11H;<br>51A; 71C; 71K; 721;<br>725; 73C; 74D; 75I;<br>76O |

Verkaufsbezeichnung: **BMW 8ER REIHE**

| Fahrzeugtyp | Betriebserlaubnis  | kW       | Reifen                         | Auflagen zu Reifen   | Auflagen   |
|-------------|--------------------|----------|--------------------------------|----------------------|--|
| G8C         | e1*2007/46*1906*.. | 235 -250 | 245/45R18 M+S<br>255/45R18 M+S | 12T; 52J<br>12A; 52J | Gran Coupe; Cabrio;<br>Coupe;<br>10B; 11B; 11G; 11H;<br>51A; 71C; 71K; 721;<br>725; 73C; 74D; 76O;<br>77E; DEM |

Verkaufsbezeichnung: **Cooper SE**

| Fahrzeugtyp | Betriebserlaubnis  | kW | Reifen                                       | Auflagen zu Reifen  | Auflagen  |
|-------------|--------------------|----|--|---|---|
| FML2E       | e1*2007/46*2063*.. | 75 | 205/40R18 86<br>215/40R18 85<br>225/35R18 87 | 11A; 24C; 244; 247;<br>26B; 26J; 27B<br>11A; 24C; 244; 247;<br>26B; 26J; 27B; 27H<br>11A; 24C; 24D; 26B;<br>26J; 27B; 27H | Schrägheck;<br>Frontantrieb; Elektro;<br>10B; 11B; 11G; 11H;<br>12A; 51A; 71C; 71K;<br>721; 725; 73C; 74D |

**Auflagen**

- 10B) Die mindestens erforderlichen Geschwindigkeitsbereiche der zu verwendenden Reifen sind, mit Ausnahme der Reifen mit M+S-Profil, den Fahrzeugpapieren zu entnehmen. Die für M+S Reifen zulässige Höchstgeschwindigkeit ist im Blickfeld des Fahrzeugführer sinnfällig anzugeben und im Betrieb nicht zu überschreiten. Die zulässige Achslast des Fahrzeuges darf nicht größer sein als das Zweifache der auf Seite 1 dieser Anlage angegebenen Radlast unter Berücksichtigung des angegebenen Abrollumfanges. Der beim Reifen angeführte Lastindex beschreibt die mindesterforderliche Tragfähigkeit, es sind Reifen mit höherem Lastindex zulässig, die max. Achslast ist mit diesem Lastindex zu vergleichen wodurch eventuell vorhandene Achslastaufgaben entfallen können.
- 11A) Der vorschriftsmäßige Zustand des Fahrzeuges ist durch einen amtlich anerkannten Sachverständigen oder Prüfer für den Kraftfahrzeugverkehr oder einen Prüfingenieur einer Überwachungsorganisation oder einen Angestellten nach Abschnitt 4 der Anlage VIIIb zur StVZO unter Angabe von FAHRZEUGHERSTELLER, FAHRZEUGTYP und FAHRZEUGIDENTIFIZIERUNGSNUMMER auf einem Nachweis entsprechend dem im Beispielkatalog zum §19 StVZO veröffentlichten Muster bescheinigen zu lassen.
- 11B) Wird eine in diesem Gutachten aufgeführte Reifengröße verwendet, die nicht bereits in der Fahrzeuggenehmigung für diesen Fahrzeug-Typ/ -Variante/ -Version bzw. Fahrzeugausführung genannt ist, so sind die Angaben über die Reifengrößen in den Fahrzeugpapieren bei der nächsten Befassung mit den Fahrzeugpapieren durch die Zulassungsstelle unter Vorlage der Allgemeinen Betriebserlaubnis bzw. der Abnahmebestätigung nach §19 Abs. 3 der StVZO berichtigen zu lassen. Diese Berichtigung ist dann nicht erforderlich, wenn die ABE des Sonderrades eine Freistellung von der Pflicht zur Berichtigung der Fahrzeugpapiere enthält.
- 11G) Die Brems-, Lenkungsaggregate und das Fahrwerk mit Ausnahme von Sonder-Fahrwerksfedern müssen, sofern diese durch keine weiteren Auflagen berührt werden, dem Serienstand entsprechen. Für die

**Gutachten 366-0103-18-LORD/N12\_1K  
zur Erteilung eines Nachtrags zur ABE 51515**

**ANLAGE: 5**

Hersteller: CMS Automotive Trading GmbH

Radtyp: C23 808

Stand: 11.07.2023

**KÜS**  
**TECHNIK GMBH**

Seite: 7 von 21

Sonder-Fahrwerksfedern muß eine Allgemeine Betriebserlaubnis oder ein Teilegutachten vorliegen; gegen die Verwendung der Rad/Reifenkombination dürfen keine technischen Bedenken bestehen. Wird gleichzeitig mit dem Anbau der Sonderräder eine Fahrwerksänderung vorgenommen, so ist diese und ihre Auswirkung auf den Anbau der Sonderräder gesondert zu beurteilen.

- 11H) Wird das serienmäßige Ersatzrad verwendet, soll mit mäßiger Geschwindigkeit und nicht länger als erforderlich gefahren werden. Hierbei müssen die serienmäßigen Befestigungsteile verwendet werden. Bei Fahrzeugausführungen mit Allradantrieb ist bei Verwendung des Ersatzrades darauf zu achten, daß nur Reifen mit gleich großem Abrollumfang zulässig sind.
- 122) Die Verwendung von feingliedrigen Schneeketten, die nicht mehr als 15 mm (einschließlich Kettenschloss) auftragen, ist nur an der Achse, die in der Betriebsanleitung des Fahrzeuges genannt wird, möglich.
- 124) Die Verwendung von feingliedrigen Schneeketten, die nicht mehr als 8 mm (einschließlich Kettenschloss) auftragen, ist nur an der Achse, die in der Betriebsanleitung des Fahrzeuges genannt wird, möglich.
- 12A) Die Verwendung von Schneeketten ist nicht möglich, es sei denn, dass für den hier aufgeführten Fahrzeugtyp eine weitere Umrüstmöglichkeit im Gutachten aufgeführt ist. Für diese Umrüstung mit der Einschränkung in Spalte Auflagen "Auflagen zu Reifen" sind die dort aufgeführten Auflagen und Hinweise zu beachten.
- 12I) Die Verwendung von feingliedrigen Schneeketten, die nicht mehr als 10 mm (einschließlich Kettenschloss) auftragen, ist nur an der Achse, die in der Betriebsanleitung des Fahrzeuges genannt wird, möglich.
- 12N) Die Verwendung von feingliedrigen Schneeketten, die nicht mehr als 11 mm (einschließlich Kettenschloss) auftragen, ist nur an der Achse, die in der Betriebsanleitung des Fahrzeuges genannt wird, möglich.
- 12O) Die Verwendung von feingliedrigen Schneeketten, die nicht mehr als 13 mm (einschließlich Kettenschloss) auftragen, ist nur an der Achse, die in der Betriebsanleitung des Fahrzeuges genannt wird, möglich.
- 12R) Die Verwendung von feingliedrigen Schneeketten, die nicht mehr als 12 mm (einschließlich Kettenschloss) auftragen, ist nur an der Achse, die in der Betriebsanleitung des Fahrzeuges genannt wird, möglich.
- 12T) Die Verwendung von feingliedrigen Schneeketten ist nur mit der vom Fahrzeughersteller freigegebenen Schneekette oder einer baugleichen Schneekette an der Achse, die in der Betriebsanleitung des Fahrzeuges genannt wird, möglich.
- 242) Die Radabdeckung an Achse 1 ist durch Ausstellen des Kotflügels oder durch Anbau von dauerhaft befestigten Karosserieteilen im Bereich 50 Grad hinter der Radmitte herzustellen. Die gesamte Breite der Rad/Reifenkombination muss, unter Beachtung des maximal möglichen Betriebsmaßes des Reifens (1,04 fache der Nennbreite des Reifens), im oben genannten Bereich abgedeckt sein.
- 244) Die Radabdeckung an Achse 2 ist durch Ausstellen der Heckschürze und des Kotflügels oder durch Anbau von dauerhaft befestigten Karosserieteilen im Bereich 50 Grad hinter der Radmitte herzustellen. Die gesamte Breite der Rad/Reifenkombination muss, unter Beachtung des maximal möglichen Betriebsmaßes des Reifens (1,04 fache der Nennbreite des Reifens), im oben genannten Bereich abgedeckt sein.
- 245) Die Radabdeckung an Achse 1 ist durch Ausstellen der Frontschürze und des Kotflügels oder durch Anbau von dauerhaft befestigten Karosserieteilen im Bereich 30 Grad vor der Radmitte herzustellen. Je nach Rüstzustand des Fahrzeuges (z. B. Fahrzeugtieferlegung, Radabdeckungsverbreiterung, usw.) kann es möglich sein, dass die Radabdeckung ausreichend ist. Die gesamte Breite der Rad/Reifenkombination muss, unter Beachtung des maximal möglichen Betriebsmaßes des Reifens (1,04 fache der Nennbreite des Reifens), im oben genannten Bereich abgedeckt sein.
- 247) Die Radabdeckung an Achse 2 ist durch Ausstellen des Kotflügels oder durch Anbau von dauerhaft befestigten Karosserieteilen im Bereich 30 Grad vor der Radmitte herzustellen. Je nach Rüstzustand des

**Gutachten 366-0103-18-LORD/N12\_1K  
zur Erteilung eines Nachtrags zur ABE 51515**

**ANLAGE: 5**

Hersteller: CMS Automotive Trading GmbH

Radtyp: C23 808

Stand: 11.07.2023

**KÜS**  
**TECHNIK GMBH**

Seite: 8 von 21

- Fahrzeuges (z. B. Fahrzeugtieferlegung, Radabdeckungsverbreiterung, usw.) kann es möglich sein, dass die Radabdeckung ausreichend ist. Die gesamte Breite der Rad/Reifenkombination muss, unter Beachtung des maximal möglichen Betriebsmaßes des Reifens (1,04 fache der Nennbreite des Reifens), im oben genannten Bereich abgedeckt sein.
- 248) Die Radabdeckung an Achse 2 ist durch Ausstellen der Heckschürze und des Kotflügels oder durch Anbau von dauerhaft befestigten Karosserieteilen im Bereich 50 Grad hinter der Radmitte herzustellen. Je nach Rüstzustand des Fahrzeuges (z. B. Fahrzeugtieferlegung, Radabdeckungsverbreiterung, usw.) kann es möglich sein, dass die Radabdeckung ausreichend ist. Die gesamte Breite der Rad/Reifenkombination muss, unter Beachtung des maximal möglichen Betriebsmaßes des Reifens (1,04 fache der Nennbreite des Reifens), im oben genannten Bereich abgedeckt sein.
- 24C) Die Radabdeckung an Achse 1 ist durch Ausstellen der Frontschürze und des Kotflügels oder durch Anbau von dauerhaft befestigten Karosserieteilen im Bereich 30 Grad vor der Radmitte und 50 Grad hinter der Radmitte herzustellen. Die gesamte Breite der Rad/Reifenkombination muss, unter Beachtung des maximal möglichen Betriebsmaßes des Reifens (1,04 fache der Nennbreite des Reifens), im oben genannten Bereich abgedeckt sein.
- 24D) Die Radabdeckung an Achse 2 ist durch Ausstellen der Heckschürze und des Kotflügels oder durch Anbau von dauerhaft befestigten Karosserieteilen im Bereich 30 Grad vor der Radmitte und 50 Grad hinter der Radmitte herzustellen. Die gesamte Breite der Rad/Reifenkombination muss, unter Beachtung des maximal möglichen Betriebsmaßes des Reifens (1,04 fache der Nennbreite des Reifens), im oben genannten Bereich abgedeckt sein.
- 24J) Die Radabdeckung an Achse 1 ist durch Ausstellen der Frontschürze und des Kotflügels oder durch Anbau von dauerhaft befestigten Karosserieteilen im Bereich 30 Grad vor der Radmitte und 50 Grad hinter der Radmitte herzustellen. Je nach Rüstzustand des Fahrzeuges (z. B. Fahrzeugtieferlegung, Radabdeckungsverbreiterung, usw.) kann es möglich sein, dass die Radabdeckung ausreichend ist. Die gesamte Breite der Rad/Reifenkombination muss, unter Beachtung des maximal möglichen Betriebsmaßes des Reifens (1,04 fache der Nennbreite des Reifens), im oben genannten Bereich abgedeckt sein.
- 26B) Durch Anlegen der vorderen Radhausausschnittkanten und Kunststoffinnenkotflügel ist die Freigängigkeit der Rad/Reifen-Kombination herzustellen. Die genauen Maße / Bereiche sind dem beigefügten Anhang / Hinweisblatt "Nacharbeitsprofile Fahrzeug" am Ende dieser Anlage zu entnehmen.
- 26J) Durch Aufweiten bzw. Ausstellen der vorderen Radhäuser ist die Freigängigkeit der Rad/Reifen-Kombination herzustellen. Die genauen Maße / Bereiche sind dem beigefügten Anhang / Hinweisblatt "Nacharbeitsprofile Fahrzeug" am Ende dieser Anlage zu entnehmen.
- 26N) Durch Aufweiten bzw. Ausstellen der vorderen Radhäuser ist die Freigängigkeit der Rad/Reifen-Kombination unter Berücksichtigung der maximal zulässigen Betriebsbreite nach ETRTO bzw. WdK (1,04 fache Nennbreite des Reifens) herzustellen. Die genauen Maße / Bereiche sind dem beigefügten Anhang / Hinweisblatt "Nacharbeitsprofile Fahrzeug" am Ende dieser Anlage zu entnehmen.
- 26P) Durch Anlegen der vorderen Radhausausschnittkanten und Kunststoffinnenkotflügel ist die Freigängigkeit der Rad/Reifen-Kombination unter Berücksichtigung der maximal zulässigen Betriebsbreite nach ETRTO bzw. WdK (1,04 fache Nennbreite des Reifens) herzustellen. Die genauen Maße / Bereiche sind dem beigefügten Anhang / Hinweisblatt "Nacharbeitsprofile Fahrzeug" am Ende dieser Anlage zu entnehmen.
- 27B) Durch Anlegen der hinteren Radhausausschnittkanten und Kunststoffinnenkotflügel ist die Freigängigkeit der Rad/Reifen-Kombination herzustellen. Die genauen Maße / Bereiche sind dem beigefügten Anhang / Hinweisblatt "Nacharbeitsprofile Fahrzeug" am Ende dieser Anlage zu entnehmen.
- 27F) Durch Aufweiten bzw. Ausstellen der hinteren Radhäuser ist die Freigängigkeit der Rad/Reifen-Kombination herzustellen. Die genauen Maße / Bereiche sind dem beigefügten Anhang / Hinweisblatt "Nacharbeitsprofile Fahrzeug" am Ende dieser Anlage zu entnehmen.
- 27H) Durch Aufweiten bzw. Ausstellen der hinteren Radhäuser ist die Freigängigkeit der Rad/Reifen-Kombination unter Berücksichtigung der maximal zulässigen Betriebsbreite nach ETRTO



**Gutachten 366-0103-18-LORD/N12\_1K  
zur Erteilung eines Nachtrags zur ABE 51515**

**ANLAGE: 5**

Hersteller: CMS Automotive Trading GmbH

Radtyp: C23 808

Stand: 11.07.2023

**KUS**  
**TECHNIK GMBH**

Seite: 9 von 21

- bzw. WdK (1,04 fache Nennbreite des Reifens) herzustellen. Die genauen Maße / Bereiche sind dem beigefügten Anhang / Hinweisblatt "Nacharbeitsprofile Fahrzeug" am Ende dieser Anlage zu entnehmen.
- 27I) Durch Anlegen der hinteren Radhausausschnittkanten und Kunststoffinnenkotflügel ist die Freigängigkeit der Rad/Reifen-Kombination unter Berücksichtigung der maximal zulässigen Betriebsbreite nach ETRTO bzw. WdK (1,04 fache Nennbreite des Reifens) herzustellen. Die genauen Maße / Bereiche sind dem beigefügten Anhang / Hinweisblatt "Nacharbeitsprofile Fahrzeug" am Ende dieser Anlage zu entnehmen.
- 51A) Der vom Fahrzeughersteller (siehe Betriebsanleitung oder Reifenfülldruckhinweis am Fahrzeug) bzw. Reifenhersteller vorgeschriebene Reifenfülldruck ist zu beachten.  
Die Verwendung von Reifen mit Notlaufeigenschaften ist laut Hersteller nur mit Reifenfülldrucküberwachungssystem zulässig.
- 51G) Die Verwendung dieser Rad/Reifen-Kombination ist nur zulässig, wenn diese Reifendimension in den Fahrzeugpapieren bereits serienmäßig eingetragen oder vom Fahrzeughersteller, s. Auszug aus der EG-Genehmigung des Fahrzeuges (EG-Übereinstimmungsbescheinigung), freigegeben ist. Der Loadindex, das Geschwindigkeitssymbol, die M+S-Kennzeichnung, die Hinweise und die Empfehlungen des Fahrzeugherstellers sind bei Verwendung dieser Reifengröße zu beachten.
- 52J) Diese Reifengröße ist nur mit M+S-Profil zulässig. Die Lauffläche und die Struktur sind bei M+S-Profil so konzipiert, dass sie vor allem auf Matsch und Schnee (Winter) bessere Fahreigenschaften gewährleisten.
- 57E) Die Verwendung der angegebenen Reifengröße ist auf dieser Radgröße nur an der Vorderachse zulässig. Sie kann jedoch im Einzelfall auf einer anderen Radgröße an der Hinterachse kombiniert werden. Die erforderlichen Auflagen und Hinweise sind achsweise zu beachten. Alle an ein und derselben Achse montierten Reifen müssen vom gleichen Reifentyp sein.
- 5GG) Die Verwendung dieser Reifengröße ist nur zulässig an Fahrzeugausführungen bis zu einer zulässigen Achslast von 1230kg.
- 5HR) Die Verwendung dieser Reifengröße ist nur zulässig an Fahrzeugausführungen bis zu einer zulässigen Achslast von 1380kg.
- 5IM) Die Verwendung dieser Reifengröße ist nur zulässig an Fahrzeugausführungen bis zu einer zulässigen Achslast von 1460kg.
- 5KA) Die Verwendung dieser Reifengröße ist nur zulässig an Fahrzeugausführungen bis zu einer zulässigen Achslast von 1600kg.
- 71C) Zum Auswuchten der Sonderräder dürfen an der Felgeninnenseite nur Klebegewichte angebracht werden.
- 71K) Zum Auswuchten dürfen nur Klebegewichte unterhalb des Tiefbetts an der Felgeninnenseite angebracht werden.
- 721) Es ist nur die Verwendung von Gummiventilen oder Metallschraubventilen mit Überwurfmutter von außen, die weitgehend den Normen (DIN, E.T.R.T.O. bzw. Tire and Rim) entsprechen und die für einen Ventilloch-Nenn Durchmesser von 11,3 mm geeignet sind, zulässig.  
Das Ventil darf nicht über den Felgenrand hinausragen. Es sind die Montagehinweise des Ventilherstellers zu beachten.
- 725) Bei Fahrzeugen mit einer bauartbedingten Höchstgeschwindigkeit über 210 km/h sind nur Metallschraubventile zulässig. Es sind die Montagehinweise des Ventilherstellers zu beachten.
- 73C) Es ist nur die Verwendung von schlauchlosen Reifen zulässig.
- 74D) Es dürfen nur die serienmäßigen Radbefestigungsteile vom Fahrzeughersteller verwendet werden.
- 75I) Die zulässige Achslast des Fahrzeugs darf nicht größer sein als das Zweifache der auf Seite 1 dieser Anlage angegebenen Radlast unter Berücksichtigung des angegebenen Abrollumfangs, gegebenenfalls ist die erhöhte Achslast im Anhängerbetrieb anzupassen oder zu streichen.
- 76A) Die Verwendung dieser Sonderräder ist nur an der Vorderachse zulässig. Dabei ist der Gliederungspunkt "0. Hinweise" zu beachten.

**Gutachten 366-0103-18-LORD/N12\_1K  
zur Erteilung eines Nachtrags zur ABE 51515**

**ANLAGE: 5**

Hersteller: CMS Automotive Trading GmbH

Radtyp: C23 808

Stand: 11.07.2023

**KÜS**  
**TECHNIK GMBH**

Seite: 10 von 21

- 76O) Die Verwendung dieser Radgröße ist nicht zulässig an Fahrzeugausführungen, die serienmäßig laut COC-Papier (EG-Übereinstimmungserklärung) als kleinste Radgröße mit 19-Zoll-Rädern ausgerüstet sind.
- 77E) Das indirekte Reifendruckkontrollsystem ist zu kalibrieren. Es ist dafür den Ausführungen der Bedienungsanleitung Folge zu leisten.
- 97K) Bei Verwendung von verschiedenen Reifengrößen auf Vorder- und Hinterachse muss die Maulweite des Sonderrades an der Hinterachse mindestens 1/2 Zoll größer sein als die des Sonderrades der Vorderachse.
- 98D) Die Verwendung der Sonderräder ist an Fahrzeugausführungen, die mit 19"-Bremsanlage ausgerüstet sind, nicht zulässig.
- DEG) Die Verwendung der Räder ist an Fahrzeugausführungen mit Bremsscheibendurchmesser 360 mm an der Vorderachse nicht zulässig.
- DEM) Die Verwendung der Räder ist an Fahrzeugausführungen mit Bremsscheibendurchmesser 395 mm an der Vorderachse nicht zulässig.
- GA9) Es sind die serienmäßigen Reifen-Kombinationen zulässig.  
Reifengröße:  
Vorderachse: 245/45R18  
Hinterachse: 275/40R18  
Ist eine der beiden Reifengrößen im Gutachten nicht aufgeführt, so ist die nicht aufgeführte Reifengröße nur auf einer anderen Felgengröße zulässig. Die Hinweise und Empfehlungen des Fahrzeugherstellers sind bei Verwendung dieser Reifengröße zu beachten.  
Die erforderlichen Auflagen und Hinweise sind achsweise zu beachten.

**KCSB) Im Fall einer Kombination mit einem anderen Radtyp ist zulässig:  
Hinterachse C23 908 KBA: 53520 Lochkreis 5x112 ET: 44**

PCC) Folgende Rad/Reifen-Kombination ist zulässig:

|              |              |
|--------------|--------------|
|              | Reifengröße: |
| Vorderachse: | 235/40R18    |
| Hinterachse: | 265/35R18    |

Die erforderlichen Auflagen und Hinweise sind achsweise zu beachten.

Am Fahrzeug sind nur Reifen eines Herstellers, Profiltyps und einer Geschwindigkeitskategorie zulässig.

YAR) Folgende Rad/Reifen-Kombination ist zulässig:

|              |              |
|--------------|--------------|
|              | Reifengröße: |
| Vorderachse: | 235/45R18    |
| Hinterachse: | 265/40R18    |

Ist eine der beiden Reifengrößen im Gutachten nicht aufgeführt, so ist die nicht aufgeführte Reifengröße nur auf einer anderen Felgengröße zulässig.

Die erforderlichen Auflagen und Hinweise sind achsweise zu beachten.

An Fahrzeugausführungen mit automatischem Blockierverhinderer (ABV) bzw. Antriebsschlupfregelung (ASR) dürfen nur Reifen verwendet werden, deren Differenz im Abrollumfang kleiner als 1% ist. Es ist eine Bestätigung des Reifenherstellers über die tatsächlichen Abrollumfänge erforderlich; es wird empfohlen den Nachweis der Eignung bei den Fahrzeugpapieren mitzuführen.

Alle an ein und derselben Achse montierten Reifen müssen vom gleichen Reifentyp sein.

YAS) Folgende Rad/Reifen-Kombination ist zulässig:

|              |              |
|--------------|--------------|
|              | Reifengröße: |
| Vorderachse: | 235/45R18    |
| Hinterachse: | 255/40R18    |

Ist eine der beiden Reifengrößen im Gutachten nicht aufgeführt, so ist die nicht aufgeführte Reifengröße nur auf einer anderen Felgengröße zulässig.

Die erforderlichen Auflagen und Hinweise sind achsweise zu beachten.

An Es ist eine Bestätigung des Reifenherstellers über die tatsächlichen Abrollumfänge erforderlich; es

**Gutachten 366-0103-18-LORD/N12\_1K  
zur Erteilung eines Nachtrags zur ABE 51515**

**ANLAGE: 5**

Hersteller: CMS Automotive Trading GmbH

Radtyp: C23 808

Stand: 11.07.2023

**KÜS**  
**TECHNIK GMBH**

Seite: 11 von 21

wird empfohlen den Nachweis der Eignung bei den Fahrzeugpapieren mitzuführen.  
Alle an ein und derselben Achse montierten Reifen müssen vom gleichen Reifentyp sein.

YDA) Folgende Rad/Reifen-Kombination ist zulässig:

|              |                           |
|--------------|---------------------------|
| Vorderachse: | Reifengröße:<br>235/45R18 |
| Hinterachse: | 295/35R18                 |

Ist eine der beiden Reifengrößen im Gutachten nicht aufgeführt, so ist die nicht aufgeführte Reifengröße nur auf einer anderen Felgenreöße zulässig.

Die erforderlichen Auflagen und Hinweise sind achsweise zu beachten.

An Fahrzeugausführungen mit automatischem Blockierverhinderer (ABV) bzw. Antriebsschlupfregelung (ASR) dürfen nur Reifen verwendet werden, deren Differenz im Abrollumfang sich innerhalb der Abweichung der Serienbereifung befindet. Es ist eine Bestätigung des Reifenherstellers über die tatsächlichen Abrollumfänge erforderlich; es wird empfohlen den Nachweis der Eignung bei den Fahrzeugpapieren mitzuführen.

Alle an ein und derselben Achse montierten Reifen müssen vom gleichen Reifentyp sein.

§22 51515\*12, Korr. 01

**Gutachten 366-0103-18-LORD/N12\_1K  
zur Erteilung eines Nachtrags zur ABE 51515**

**ANLAGE: 5**

Hersteller: CMS Automotive Trading GmbH

Radtyp: C23 808

Stand: 11.07.2023



**Nacharbeitsprofile Fahrzeug**

**Fahrzeug:**

Hersteller: BMW  
Fahrzeugtyp: FML2E  
Genehm.Nr.: e1\*2007/46\*2063\*..  
Handelsbez.: Cooper SE

Variante(n):

**Nacharbeit Radhausausschnittkantenbereich:**

| Auflagen | Nacharbeit im Bereich |          | Achse |
|----------|-----------------------|----------|-------|
|          | von [mm]              | bis [mm] |       |
| 26P      | x = 250               | y = 215  | VA    |
| 26B      | x = 300               | y = 265  | VA    |
| 27I      | x = 235               | y = 210  | HA    |
| 27B      | x = 285               | y = 260  | HA    |

**Aufweiten Radhausausschnittkantenbereich:**

| Auflagen | Im Bereich |          | Aufweiten<br>um [mm] | Achse |
|----------|------------|----------|----------------------|-------|
|          | von [mm]   | bis [mm] |                      |       |
| 26N      | x = 300    | y = 265  | 8                    | VA    |
| 26J      | x = 300    | y = 265  | 20                   | VA    |
| 27H      | x = 285    | y = 260  | 8                    | HA    |
| 27F      | x = 285    | y = 260  | 10                   | HA    |

§22 51515\*12, Korr. 01

**Gutachten 366-0103-18-LORD/N12\_1K  
zur Erteilung eines Nachtrags zur ABE 51515**

**ANLAGE: 5**

Hersteller: CMS Automotive Trading GmbH

Radtyp: C23 808

Stand: 11.07.2023



**Nacharbeitsprofile Fahrzeug**

**Fahrzeug:**

Hersteller: BMW  
Fahrzeugtyp: U2AT  
Genehm.Nr.: e1\*2018/858\*00117\*..  
Handelsbez.: BMW 2ER REIHE

Variante(n):

**Nacharbeit Radhausausschnittkantenbereich:**

| Auflagen | Nacharbeit im Bereich |          | Achse |
|----------|-----------------------|----------|-------|
|          | von [mm]              | bis [mm] |       |
| 26B      | x = 245               | y = 250  | VA    |
| 26P      | x = 195               | y = 200  | VA    |

**Aufweiten Radhausausschnittkantenbereich:**

| Auflagen | Im Bereich |          | Aufweiten<br>um [mm] | Achse |
|----------|------------|----------|----------------------|-------|
|          | von [mm]   | bis [mm] |                      |       |
| 26J      | x = 245    | y = 250  | 25                   | VA    |
| 26N      | x = 245    | y = 250  | 8                    | VA    |
| 27F      | x = 270    | y = 315  | 30                   | HA    |
| 27H      | x = 270    | y = 315  | 8                    | HA    |

§22 51515\*12, Korrr. 01

**Gutachten 366-0103-18-LORD/N12\_1K  
zur Erteilung eines Nachtrags zur ABE 51515**

**ANLAGE: 5**

Hersteller: CMS Automotive Trading GmbH

Radtyp: C23 808

Stand: 11.07.2023



**Nacharbeitsprofile Fahrzeug**

**Fahrzeug:**

Hersteller: BMW  
Fahrzeugtyp: F2GC  
Genehm.Nr.: e1\*2007/46\*2064\*..  
Handelsbez.: BMW 2ER REIHE

Variante(n):

**Nacharbeit Radhausausschnittkantenbereich:**

| Auflagen | Nacharbeit im Bereich |          | Achse |
|----------|-----------------------|----------|-------|
|          | von [mm]              | bis [mm] |       |
| 26B      | x = 150               | y = 200  | VA    |
| 26P      | x = 150               | y = 200  | VA    |

**Aufweiten Radhausausschnittkantenbereich:**

| Auflagen | Im Bereich |          | Aufweiten<br>um [mm] | Achse |
|----------|------------|----------|----------------------|-------|
|          | von [mm]   | bis [mm] |                      |       |
| 26J      | x = 200    | y = 250  | 25                   | VA    |
| 26N      | x = 200    | y = 250  | 8                    | VA    |
| 27F      | x = 200    | y = 250  | 30                   | HA    |
| 27H      | x = 200    | y = 250  | 8                    | HA    |

§22 51515\*12, Korrr. 01

**Gutachten 366-0103-18-LORD/N12\_1K  
zur Erteilung eines Nachtrags zur ABE 51515**

**ANLAGE: 5**

Hersteller: CMS Automotive Trading GmbH

Radtyp: C23 808

Stand: 11.07.2023



Seite: 15 von 21

**Nacharbeitsprofile Fahrzeug**

**Fahrzeug:**

Hersteller: BMW AG  
Fahrzeugtyp: F2X  
Genehm.Nr.: e1\*2007/46\*1824\*..  
Handelsbez.: BMW X REIHE

Variante(n):

**Nacharbeit Radhausausschnittkantenbereich:**

| Auflagen | Nacharbeit im Bereich |          | Achse |
|----------|-----------------------|----------|-------|
|          | von [mm]              | bis [mm] |       |
| 26P      | x = 200               | y = 200  | VA    |
| 26B      | x = 250               | y = 250  | VA    |
| 27I      | x = 200               | y = 200  | HA    |
| 27B      | x = 250               | y = 250  | HA    |

**Aufweiten Radhausausschnittkantenbereich:**

| Auflagen | Im Bereich |          | Aufweiten<br>um [mm] | Achse |
|----------|------------|----------|----------------------|-------|
|          | von [mm]   | bis [mm] |                      |       |
| 26N      | x = 250    | y = 250  | 8                    | VA    |
| 26J      | x = 250    | y = 250  | 30                   | VA    |
| 27H      | x = 250    | y = 250  | 8                    | HA    |
| 27F      | x = 250    | y = 250  | 25                   | HA    |

§22 51515\*12, Korrr. 01

**Gutachten 366-0103-18-LORD/N12\_1K  
zur Erteilung eines Nachtrags zur ABE 51515**

**ANLAGE: 5**

Hersteller: CMS Automotive Trading GmbH

Radtyp: C23 808

Stand: 11.07.2023

**KUS**  
**TECHNIK GMBH**

Seite: 16 von 21

**Nacharbeitsprofile Fahrzeug**

**Fahrzeug:**

Hersteller: BMW AG  
Fahrzeugtyp: G5K  
Genehm.Nr.: e1\*2007/46\*1750\*..  
Handelsbez.: BMW 5ER REIHE

Variante(n):

**Nacharbeit Radhausausschnittkantenbereich:**

| Auflagen | Nacharbeit im Bereich |          | Achse |
|----------|-----------------------|----------|-------|
|          | von [mm]              | bis [mm] |       |
| 26B      | x = 300               | y = 250  | VA    |
| 26P      | x = 250               | y = 200  | VA    |
| 27B      | x = 230               | y = 300  | HA    |
| 27I      | x = 180               | y = 250  | HA    |

**Aufweiten Radhausausschnittkantenbereich:**

| Auflagen | Im Bereich |          | Aufweiten<br>um [mm] | Achse |
|----------|------------|----------|----------------------|-------|
|          | von [mm]   | bis [mm] |                      |       |
| 26J      | x = 300    | y = 250  | 30                   | VA    |
| 26N      | x = 300    | y = 250  | 8                    | VA    |
| 27F      | x230       | y = 300  | 30                   | HA    |
| 27H      | x = 230    | y = 300  | 8                    | HA    |

§22 51515\*12, Korr. 01



**Gutachten 366-0103-18-LORD/N12\_1K  
zur Erteilung eines Nachtrags zur ABE 51515**

**ANLAGE: 5**  
Hersteller: CMS Automotive Trading GmbH

Radtyp: C23 808  
Stand: 11.07.2023



**Nacharbeitsprofile Fahrzeug**

**Fahrzeug:**

Hersteller: BMW AG  
Fahrzeugtyp: G5L  
Genehm.Nr.: e1\*2007/46\*1688\*..  
Handelsbez.: BMW 5ER REIHE

Variante(n):

**Nacharbeit Radhausausschnittkantenbereich:**

| Auflagen | Nacharbeit im Bereich |          | Achse |
|----------|-----------------------|----------|-------|
|          | von [mm]              | bis [mm] |       |
| 26B      | x = 300               | y = 250  | VA    |
| 26P      | x = 250               | y = 200  | VA    |
| 27B      | x = 230               | y = 300  | HA    |
| 27I      | x = 180               | y = 250  | HA    |

**Aufweiten Radhausausschnittkantenbereich:**

| Auflagen | Im Bereich |          | Aufweiten um [mm] | Achse |
|----------|------------|----------|-------------------|-------|
|          | von [mm]   | bis [mm] |                   |       |
| 26J      | x = 300    | y = 250  | 30                | VA    |
| 26N      | x = 300    | y = 250  | 8                 | VA    |
| 27F      | x230       | y = 300  | 30                | HA    |
| 27H      | x = 230    | y = 300  | 8                 | HA    |

§22 51515\*12, Korrr. 01

**Gutachten 366-0103-18-LORD/N12\_1K  
zur Erteilung eines Nachtrags zur ABE 51515**

**ANLAGE: 5**

Hersteller: CMS Automotive Trading GmbH

Radtyp: C23 808

Stand: 11.07.2023



**Nacharbeitsprofile Fahrzeug**

**Fahrzeug:**

Hersteller: BMW AG  
Fahrzeugtyp: U1X  
Genehm.Nr.: e1\*2018/858\*00153\*..  
Handelsbez.: BMW X REIHE

Variante(n):

**Nacharbeit Radhausausschnittkantenbereich:**

| Auflagen | Nacharbeit im Bereich |          | Achse |
|----------|-----------------------|----------|-------|
|          | von [mm]              | bis [mm] |       |
| 26B      | x = 300               | y = 250  | VA    |
| 26P      | x = 250               | y = 200  | VA    |
| 27B      | x = 320               | y = 330  | HA    |
| 27I      | x = 270               | y = 280  | HA    |

**Aufweiten Radhausausschnittkantenbereich:**

| Auflagen | Im Bereich |          | Aufweiten<br>um [mm] | Achse |
|----------|------------|----------|----------------------|-------|
|          | von [mm]   | bis [mm] |                      |       |
| 26J      | x = 300    | y = 250  | 20                   | VA    |
| 26N      | x = 300    | y = 250  | 8                    | VA    |
| 27F      | x = 320    | y = 330  | 15                   | HA    |
| 27H      | x = 320    | y = 330  | 8                    | HA    |

§22 51515\*12, Korrr. 01

**Gutachten 366-0103-18-LORD/N12\_1K  
zur Erteilung eines Nachtrags zur ABE 51515**

**ANLAGE: 5**

Hersteller: CMS Automotive Trading GmbH

Radtyp: C23 808

Stand: 11.07.2023



**Nacharbeitsprofile Fahrzeug**

**Fahrzeug:**

Hersteller: BMW AG  
Fahrzeugtyp: F1H  
Genehm.Nr.: e1\*2007/46\*2018\*..  
Handelsbez.: BMW 1ER REIHE

Variante(n):

**Nacharbeit Radhausausschnittkantenbereich:**

| Auflagen | Nacharbeit im Bereich |          | Achse |
|----------|-----------------------|----------|-------|
|          | von [mm]              | bis [mm] |       |
| 26B      | x = 245               | y = 270  | VA    |
| 26P      | x = 195               | y = 220  | VA    |
| 27B      | x = 280               | y = 330  | HA    |

**Aufweiten Radhausausschnittkantenbereich:**

| Auflagen | Im Bereich |          | Aufweiten<br>um [mm] | Achse |
|----------|------------|----------|----------------------|-------|
|          | von [mm]   | bis [mm] |                      |       |
| 26J      | x245       | y = 270  | 18                   | VA    |
| 26N      | x = 245    | y = 270  | 8                    | VA    |
| 27F      | x = 280    | y = 330  | 25                   | HA    |
| 27H      | x280       | y = 330  | 8                    | HA    |

§22 51515\*12, Korrr. 01

**Gutachten 366-0103-18-LORD/N12\_1K  
zur Erteilung eines Nachtrags zur ABE 51515**

**ANLAGE: 5**

Hersteller: CMS Automotive Trading GmbH

Radtyp: C23 808

Stand: 11.07.2023

**KUS**  
**TECHNIK GMBH**

Seite: 20 von 21

**Nacharbeitsprofile Fahrzeug**

**Fahrzeug:**

Hersteller: BMW AG  
Fahrzeugtyp: G4X  
Genehm.Nr.: e1\*2007/46\*1881\*..  
Handelsbez.: BMW X REIHE

Variante(n):

**Nacharbeit Radhausausschnittkantenbereich:**

| Auflagen | Nacharbeit im Bereich |          | Achse |
|----------|-----------------------|----------|-------|
|          | von [mm]              | bis [mm] |       |
| 26B      | x = 200               | y = 200  | VA    |
| 26P      | x = 200               | y = 200  | VA    |
| 27B      | x = 200               | y = 200  | HA    |
| 27I      | x = 200               | y = 200  | HA    |

**Aufweiten Radhausausschnittkantenbereich:**

| Auflagen | Im Bereich |          | Aufweiten<br>um [mm] | Achse |
|----------|------------|----------|----------------------|-------|
|          | von [mm]   | bis [mm] |                      |       |
| 26J      | x = 250    | y = 250  | 30                   | VA    |
| 26N      | x = 250    | y = 250  | 8                    | VA    |
| 27F      | x = 250    | y = 250  | 25                   | HA    |
| 27H      | x = 250    | y = 250  | 8                    | HA    |

§22 51515\*12, Korrr. 01

**Gutachten 366-0103-18-LORD/N12\_1K  
zur Erteilung eines Nachtrags zur ABE 51515**

**ANLAGE: 5**

Hersteller: CMS Automotive Trading GmbH

Radtyp: C23 808

Stand: 11.07.2023



Seite: 21 von 21

**Nacharbeitsprofile Fahrzeug**

**Fahrzeug:**

Hersteller: BMW AG  
Fahrzeugtyp: G3X  
Genehm.Nr.: e1\*2007/46\*1797\*..  
Handelsbez.: BMW X-REIHE

Variante(n):

**Nacharbeit Radhausausschnittkantenbereich:**

| Auflagen | Nacharbeit im Bereich |          | Achse |
|----------|-----------------------|----------|-------|
|          | von [mm]              | bis [mm] |       |
| 26B      | x = 250               | y = 250  | VA    |
| 27I      | x = 200               | y = 250  | HA    |
| 27B      | x = 250               | y = 300  | HA    |
| 26P      | x = 200               | y = 200  | VA    |

§22 51515\*12, Korrr. 01

**Gutachten 366-0103-18-LORD/N12\_1K  
zur Erteilung eines Nachtrags zur ABE 51515**

**ANLAGE: Radabdeckung**  
Hersteller: CMS Automotive Trading GmbH

Radtyp: C23 808  
Stand: 08.02.2024

Hinweisblatt zu den im Gutachten genannten Radabdeckungsauflagen Nr. 241 – 248, 24C, 24D, 24J und 24M.

Die nachfolgenden Bilder stellen die Hilfsmittel zur Erfüllung der Radabdeckung dar, die in den Radabdeckungsauflagen beschrieben sind.

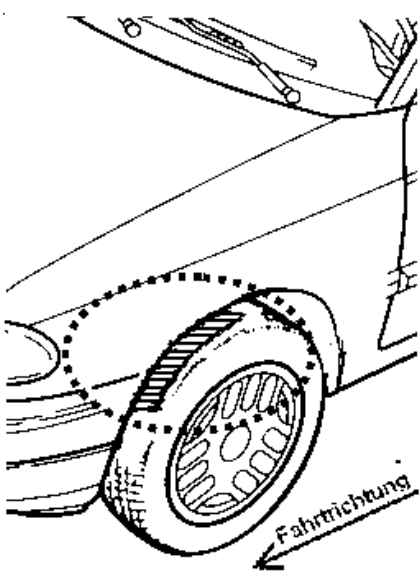
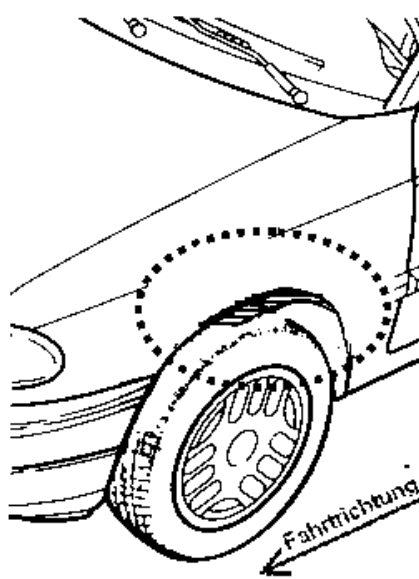
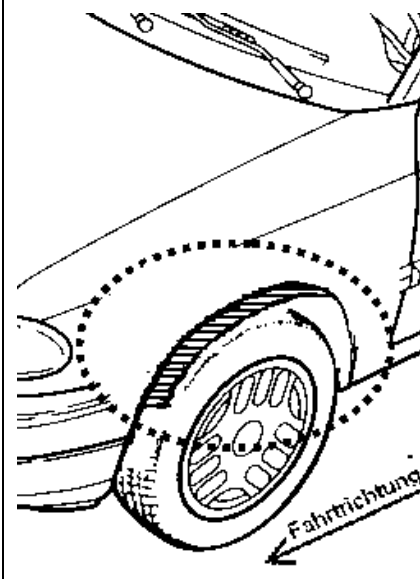
| <b>Vorderachse</b>   |   |   |
|--|---|---|
| Bereich 30 Grad vor der Radmitte<br>Zu Auflage 241 bzw. 245                        | Bereich 50 Grad hinter der Radmitte<br>Zu Auflage 242 bzw. 246                      | Bereich 30 Grad vor und 50 Grad<br>hinter der Radmitte<br>Zu Auflage 241,242,245, 246,24C,24J |
|  |  |           |

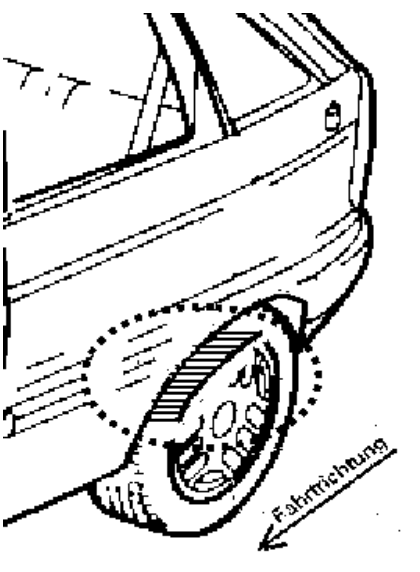
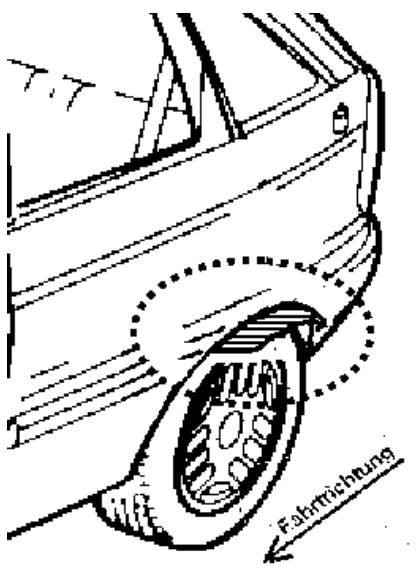
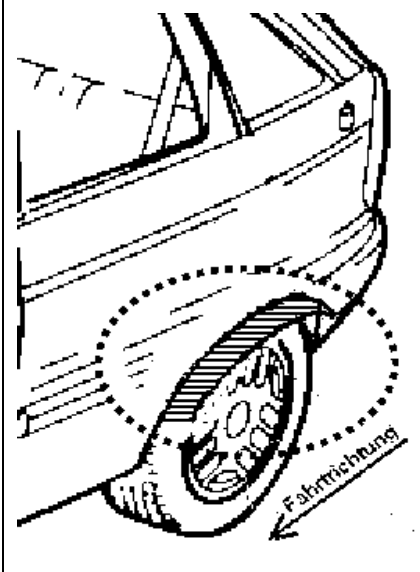
| <b>Hinterachse</b>  |  |  |
|---|--|--|
| Bereich 30 Grad vor der Radmitte<br>Zu Auflage 243 bzw. 247                         | Bereich 50 Grad hinter der Radmitte<br>Zu Auflage 244 bzw. 248                       | Bereich 30 Grad vor und 50 Grad<br>hinter der Radmitte<br>Zu Auflage 243,244,247,248,24D,24M |
|  |  |         |

§22 51515\*12, Korr. 01